

Die manuelle Verfahreinheit LK 3 ist optional zu unserem Steuerstand KST31 einsetzbar. Komfortabel lassen sich die Verfahreinheit sowie die Dreheinrichtung mit nur einem Hebel entriegeln. Es steht eine im Boden eingelassene Variante und eine auf dem Boden montierte Variante zur Verfügung.

Oberflächenbehandlung:
Grundierung und Struktur-Decklack
Standardfarbe RAL 9011 schwarz oder 7035 lichtgrau



	Beispiel Abbildung				
	LK3A	-1	-940	-1	-X
Grundgerät					
LK3A Verfahreinheit drehbar, im Boden eingelassen					
LK3B Verfahreinheit drehbar, auf Boden montiert					
Dreheinheit					
1 Drehbar 90° links, 180° rechts mit Rastung					
Verfahrweg					
940 mm					
Farbe					
1 RAL 9011 schwarz					
2 RAL 7035 lichtgrau					
Sonderausführung					
X Sonder / Kundenspezifisch					
X Sonderlackierung					

Einbau Montage

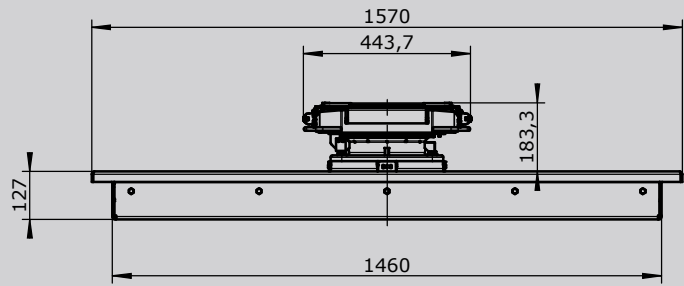
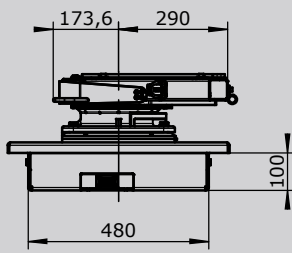

Aufbau Montage

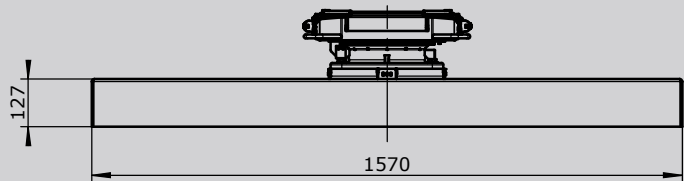
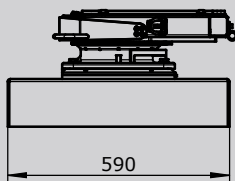

Befestigung Sitz

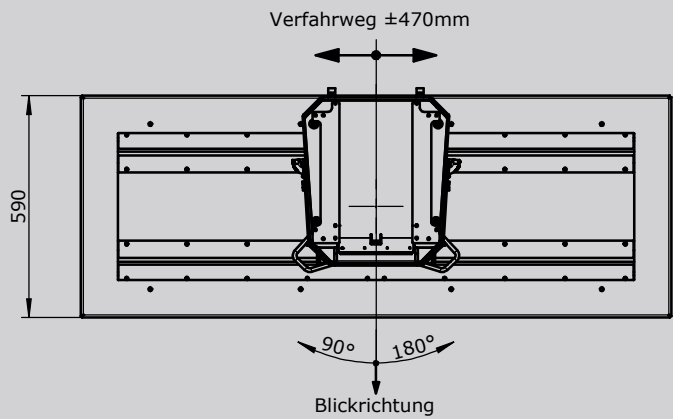
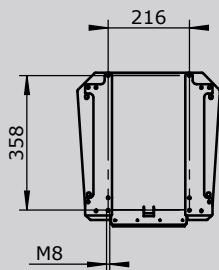

Bodenbefestigung

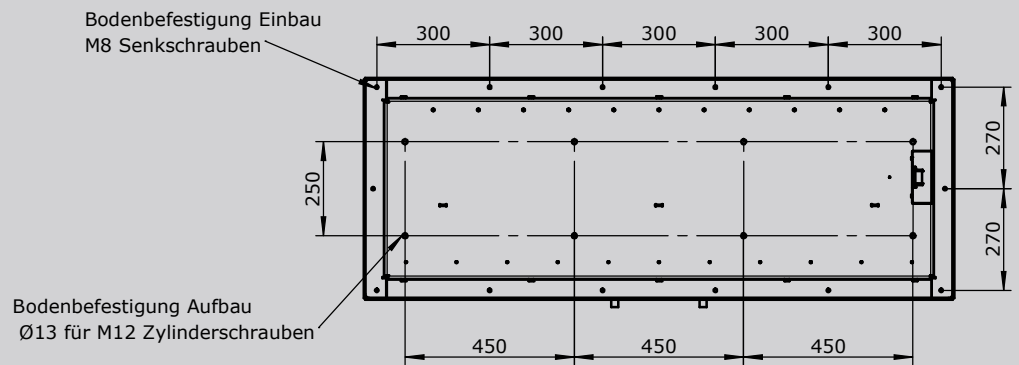

Bodenbefestigung Einbau
M8 Senkschrauben

Bodenbefestigung Aufbau
Ø13 für M12 Zylinderschrauben