



Der drehbare Steuerstand KST6 ist nach ergonomischen Richtlinien gestaltet und entspricht hohen Komfortansprüchen.
Die Standardausführung beinhaltet:

Steuerpulte:

Die aus Kunststoff gefertigten Steuerpulte sind vertikal und horizontal stufenlos einstellbar. Die Bestückung der Befehls- und Meldegeräte erfolgt auf Kundenwunsch. Die Leitungen werden durch ein Schlauchrohr in die Traverse geführt. (Klemmleiste)

Fahrersessel:

Der komfortable Fahrersessel KFS11 ist mit einem Feder-Schwing-System, ölhydraulischer Schwingungsdämpfung inkl. Gewichtseinstellung, einem atmungsaktiven Textilbezug, Armlehnen und Kopfstütze ausgestattet.

Traverse mit Drehgestell:

Der Deckel der Stahlblech-Traverse inkl. Fahrersessel ist nach vorne klappbar. Somit lassen sich bei Inbetriebnahme und Wartung aller Leitungen, Klemmleisten und Durchführungen bequem erreichen. Das Drehgestell ist spielfrei gelagert und lässt sich wahlweise durch eine Rastung (standard) in 3° Schritten oder eine Reibungsbremse stufenlos arretieren.

Oberflächenbehandlung:

Grundierung und Struktur-Decklack
Standardfarbe RAL 9011 schwarz



	KST6	-U2	-M1	-F3	-LK	/	KFS11	/	V64	/	V64.1	/	KL	/	X
Grundgerät															
KST6	Steuerstand mit Steuerpulten														
Unterbau															
U1	Drehbar 90° links, 180° rechts mit Reibungsbremse														
U2	Drehbar 90° links, 180° rechts mit Rastung inkl. 2-stufiger Entriegelung (standard)														
U3	Elektrisch drehbar 90° links, 180° rechts														
U4	Nicht drehbar														
U5	Ohne Unterbau														
Zubehör															
M1	Monitorhalterung mit Monitoregehäuse														
M2	Monitorhalterung mit Monitorbefestigungswinkel														
M3	Monitorhalterung ohne Monitoregehäuse/ -befestigungswinkel														
F3	Fußauflage KBF/716														
H	Heizung 2 x 2 kW mit Ventilator														
LK	Manuelle Längsverstellung des Steuerstandes +/- 250 mm														
Fahrersessel															
KFS11*	(im Lieferumfang enthalten!)														
KFS9*															
KFS10*															
KFS12*															
*Beschreibung siehe Fahrersessel Seite 272															

KST6 -U2 -M1 -F3 -LK / KFS11 / V64 / V64.1 / KL / X

Bestückung der Steuerpulte

V...	Verbundantriebe (siehe Kapitel Joysticks)
S...	Stirnradantriebe (siehe Kapitel Joysticks)
D...	Doppelhebelantriebe (siehe Kapitel Joysticks)
N...	Steuerschalter (siehe Seite 118)
...	Weitere Befehls- und Meldegeräte (siehe Seite 142 und 265)

Verdrahtung

KL	Ohne, jedoch Klemmleiste eingebaut je Klemme
KL V	Auf Klemmleiste 4 mm ² mit Einzelader 1 mm ² je Klemme
KL V	Auf SPS (SPS Beistellung) mit Einzelader 1 mm ² je Klemme
KLVA	Außenverdrahtung Einzeladern hochflexibel 1,5 mm ² , 5 m lang je Ader

Sonderausführung

X	Sonder / Kundenspezifisch
X ²	Sonderlackierung

Option

Funkpaket mit Sender- und Empfängereinheit

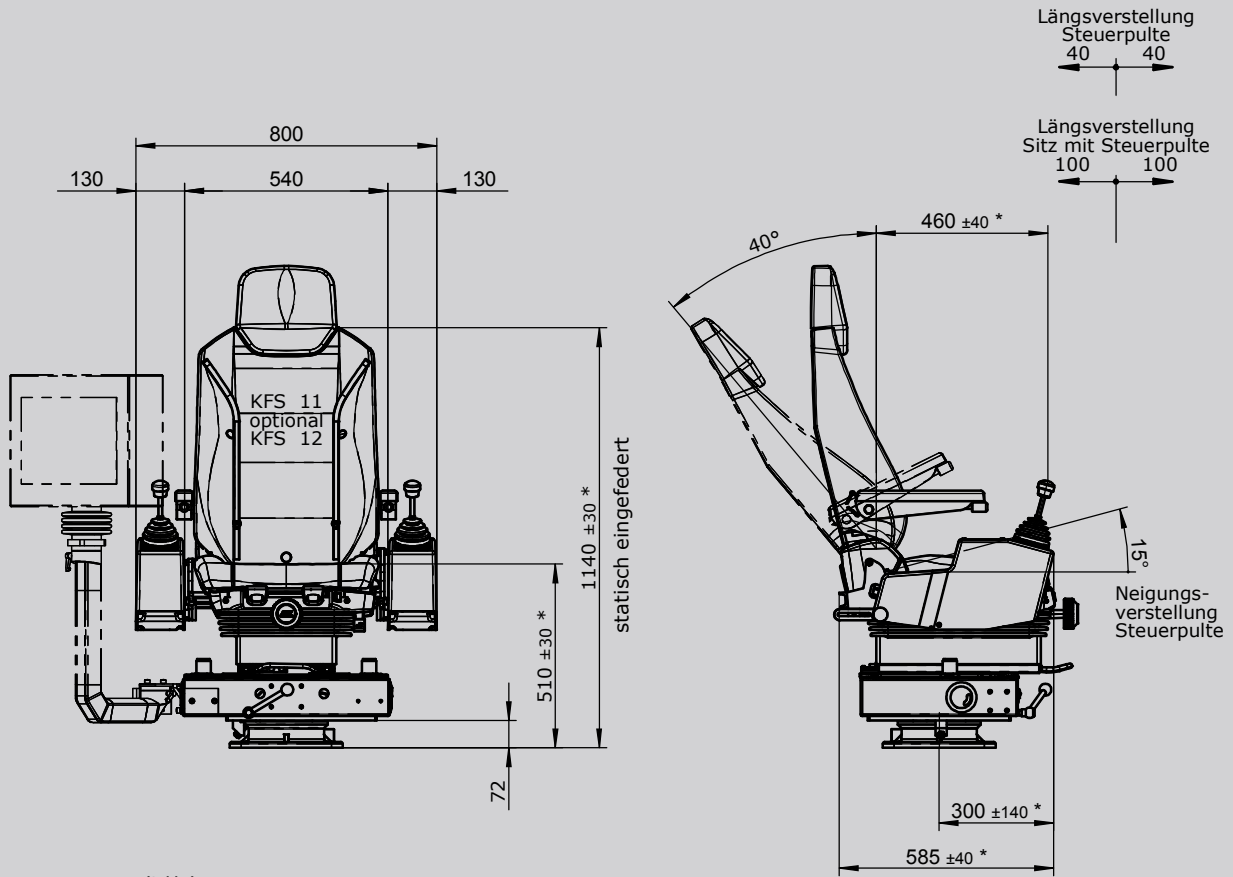

mit Heizung

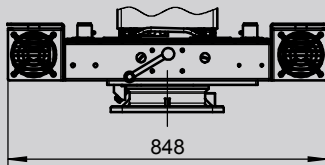

Bodenbefestigung

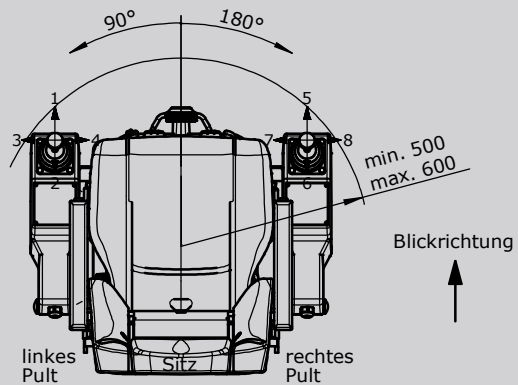
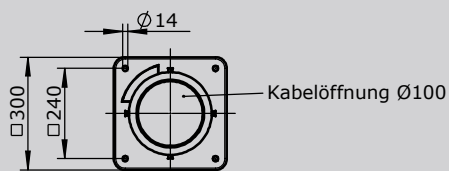

* einstellbar