



Der Fahrersessel KFS4 besitzt eine stufenlose Höheneinstellung mit Gasdruckfeder, sowie eine ölhydraulische Schwingungsdämpfung mit Gewichtseinstellung. Die Rückenlehne kann auf die Sitzfläche geklappt werden. Dieses gefaltete Sitzteil ist dann wiederum um 90° seitlich kippbar. Alle Funktionen werden durch eine einfache Hebelbedienung ausgeführt. Die Metallteile sind korrosionsgeschützt schwarz lackiert.



Beispiel Abbildung

Technische Daten:

Schwinghub	80 mm
Gewichtseinstellung	50 - 130 kg
Horizontaleinstellung	100 mm
Neigung der Rückenlehne	Max. 20°
Höheneinstellung	100 mm

		KFS42	-A1
Grundgerät			
KFS41	Fahrersessel mit atmungsaktivem Kunstlederbezug schwarz		
KFS42	Fahrersessel mit Textilbezug grau / schwarz		
Zubehör			
A1	Armlehne stufenlos einstellbar (2 Stück) 50 mm breit		
A2	Armlehne stufenlos einstellbar (2 Stück) 100 mm breit		

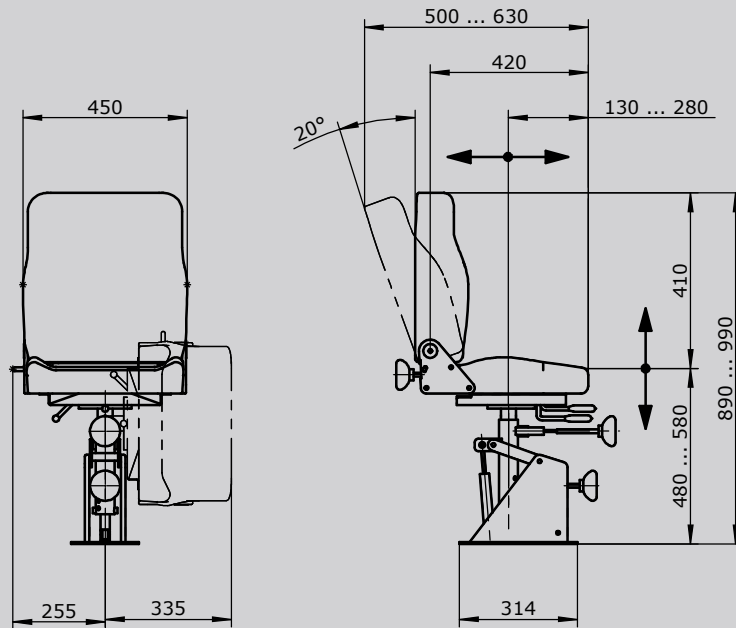

Bodenbefestigung

