



Der Schiffsfahrgeber AZ1 ist ein robustes Schaltgerät. Der modulare Aufbau macht dieses Schaltgerät universell einsetzbar.

Der Aufbau beinhaltet:

Die mechanischen Steuerungen für die Motordrehzahl 0-max, Schaltrichtung 0-2
Schaltwinkel 60 Grad mit Rastung bei 7 Grad und Reibungsbremse. Die mechanische Steuerung für die Lenkung links/rechts Schaltrichtung 13-14 360 Grad mit Rastung 4 x 90 Grad und Reibungsbremse. Der AZ1 ist beständig gegen Öl, Seeklima, Ozon und UV-Strahlung.



Technische Daten

Mechanische Lebensdauer AZ1	12 Millionen Schaltspiele
Betriebstemperatur	-40°C bis +85°C
Schutzart	IP66

	AZ1	-L	E2112	-X
Grundgerät	AZ1 Schiffsfahrgeber			
Optionen	L Skala beleuchtet (LED) 24 V dimmbar			
Schnittstellen				
Spannungsausgänge (nicht stabilisiert)				
Versorgungsspannung 4,75-5,25 V DC	Kennlinie: <input type="checkbox"/> = gegenläufig, <input type="checkbox"/> = parallel			
0,5...2,5...4,5 V redundant pro Achse	2 Achsen		2	
Spannungsausgänge				
Versorgungsspannung 9-32 V DC (*11,5-32 V DC)	Kennlinie: <input type="checkbox"/> = gegenläufig, <input type="checkbox"/> = parallel			
0,5...2,5...4,5 V redundant pro Achse	2 Achsen		2	
Stromausgänge				
Versorgungsspannung 9-32 V DC	Kennlinie: <input type="checkbox"/> = gegenläufig, <input type="checkbox"/> = parallel			
4...12...20 mA redundant pro Achse	2 Achsen		2	
Sonderausführung	X Sonder / Kundenspezifisch			

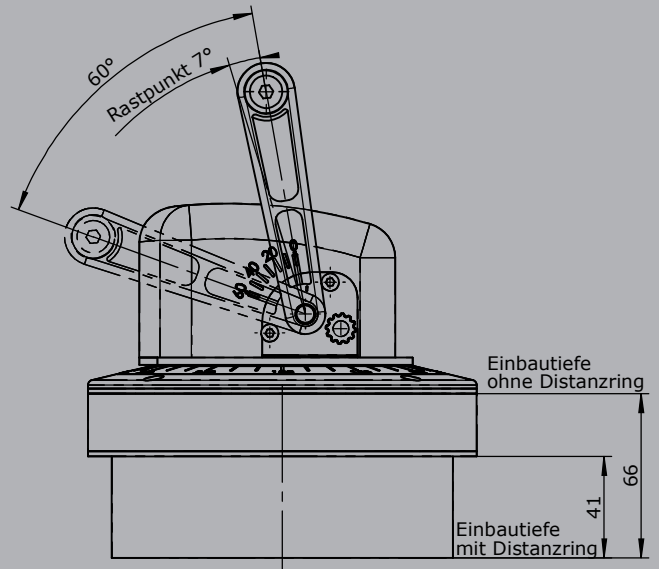
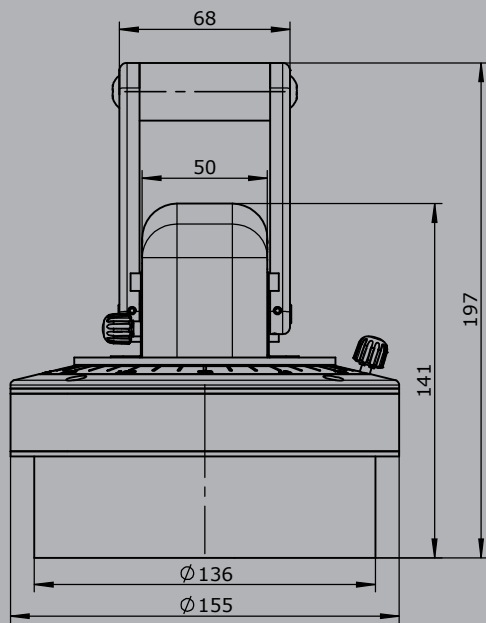

Ausführung:
mit Motornachlaufsteuerung

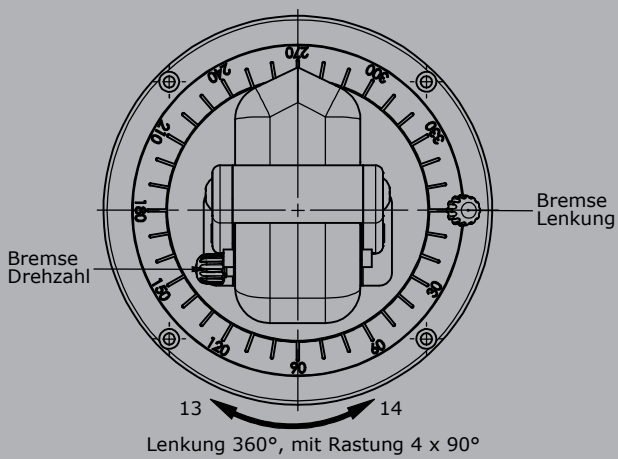

Lenkung 360°, mit Rastung 4 x 90°

