



Der Fahrersessel KFS2 besitzt eine stufenlose Höheneinstellung mit Gasdruckfeder. Die Rückenlehne kann voll auf die Sitzfläche geklappt werden. Dieses gefaltete Sitzteil ist dann wiederum um 90° seitlich kippbar. Alle Funktionen werden durch eine einfache Hebelbedienung ausgeführt.

Technische Daten

Horizontaleinstellung	100 mm
Neigung der Rückenlehne	Max. 10°
Höheneinstellung	120 mm



Beispiel Abbildung

KFS22

Fahrersessel

KFS21	Mit atmungsaktivem Kunstlederbezug schwarz
KFS22	Mit Textilbezug grau / schwarz

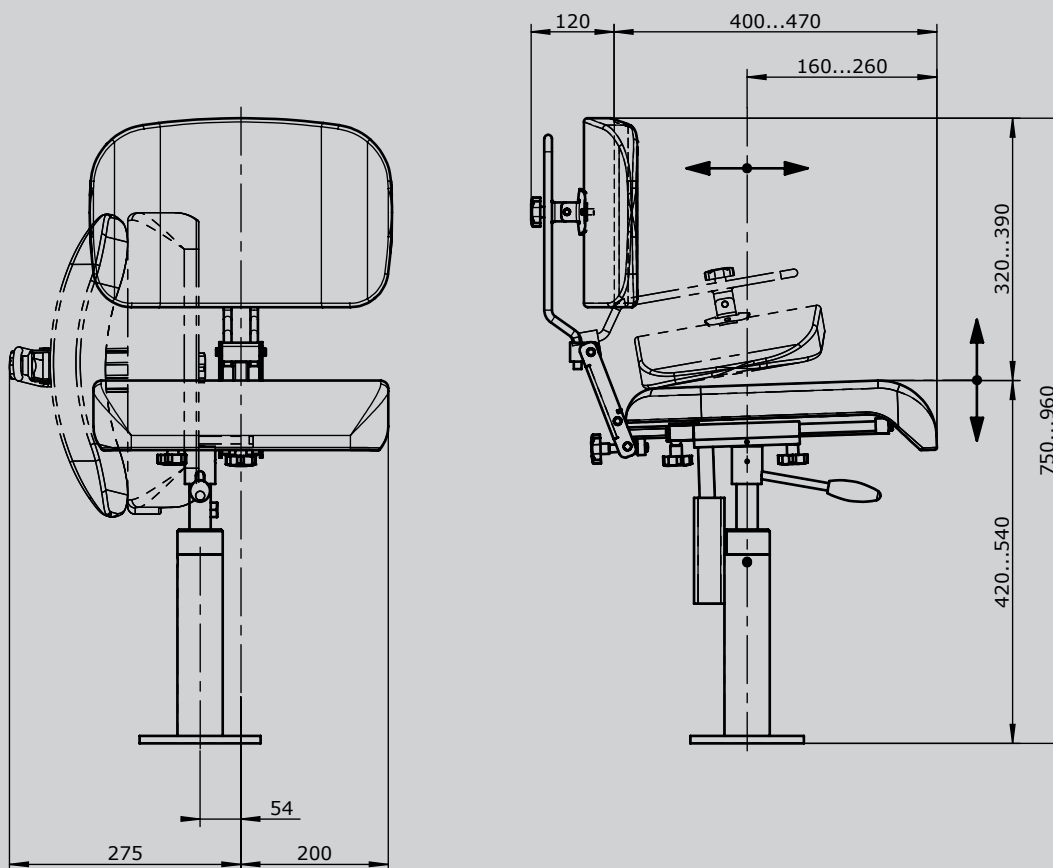

Bodenbefestigung

