



Der Fahrersessel KFS12 ist nach ergonomischen Richtlinien gestaltet und entspricht hohen Komfortansprüchen. Der Fahrersessel ist mit einem luftgefedertem Schwingsystem ausgestattet. Die Gewichtseinstellung ist stufenlos. Sitzheizung 24V, Lendenwirbelstütze, Sitzkissentiefeinstellung, Sitzbelegungserkennung und Kopfstütze sind im Standardlieferumfang enthalten. Die wichtigsten Einstellelemente arbeiten federunterstützt und liegen ergonomisch günstig im Handbereich. Die Metallteile sind korrosionsgeschützt schwarz lackiert.



Technischen Daten

Schwinghub	80 mm
Gewichtseinstellung	50 - 150 kg
Horizontaleinstellung	200 mm
Rückenlehnenneigung	-12°/+40°
Neigungseinstellung	-2°/+14°
Höheneinstellung	100 mm
Sitzkissentiefeinstellung	60 mm

Beispiel Abbildung

	KFS12	-A1	-S1
Fahrersessel			
KFS12 mit Textilbezug schwarz			
Zubehör			
A1 Armlehnen stufenlos einstellbar (2 Stück) 50 mm breit			
A2 Armlehnen stufenlos einstellbar (2 Stück) 100 mm breit			
S1 Sicherheitsgurt 2-Punktbefestigung (automatisch)			
S3 Sicherheitsgurt 2-Punktbefestigung (statisch)			
LK Manuelle Längsverstellung des Fahrersessels +/-250 mm			
C4 Schonbezug für Fahrersessel KFS11 / KFS12			
U Unterbau (Sockel)			
Z1 Gegenstecker mit 3m Anschlusskabel			

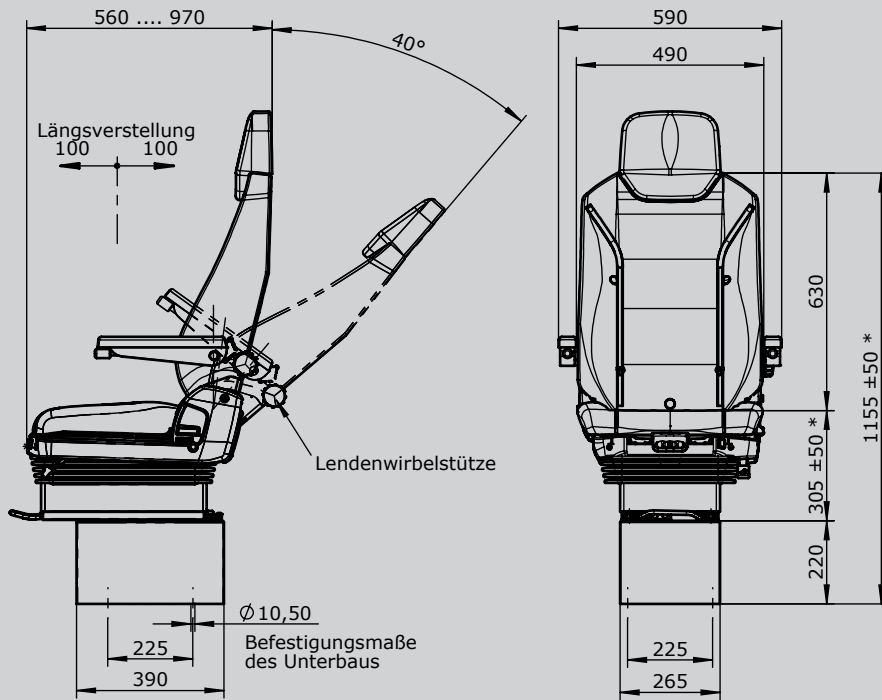

Sonderausführung

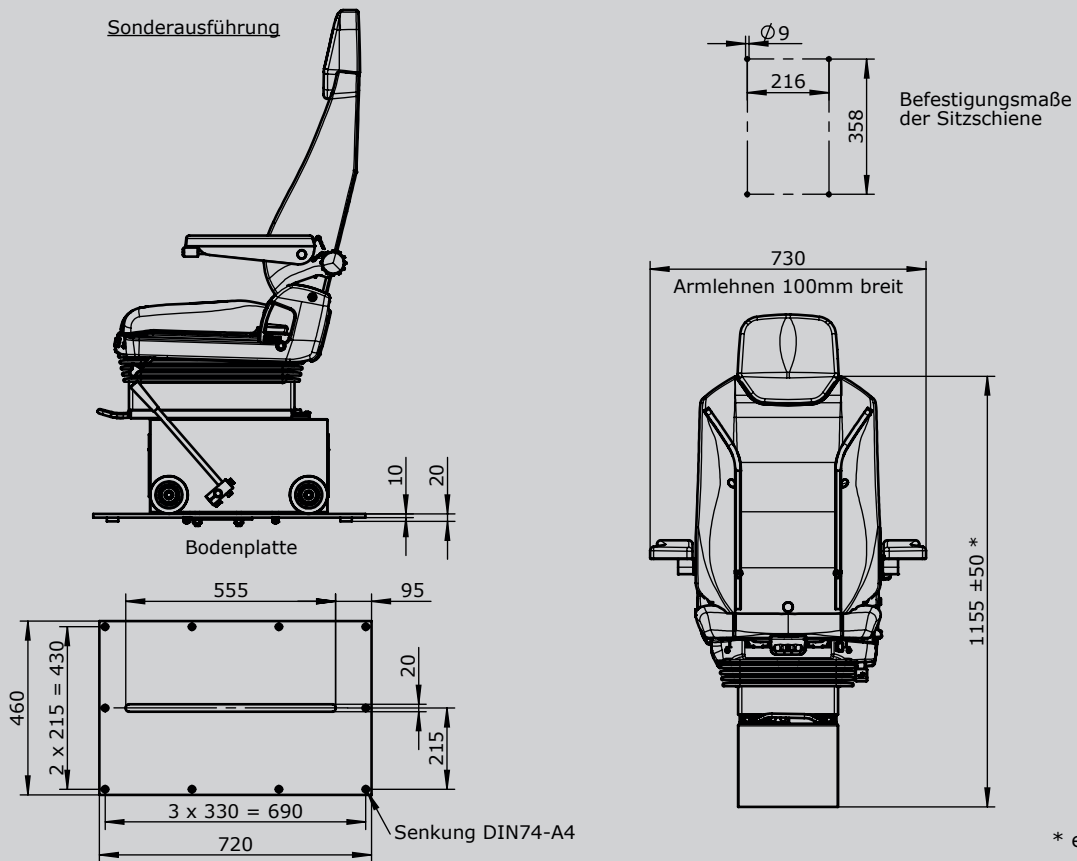

* einstellbar