



Form KFS92-2-5-6-24

Der Fahrersessel KFS 9 ist nach ergonomischen Richtlinien gestaltet und entspricht hohen Komfortansprüchen.

Der Fahrersessel ist mechanisch gefedert und besitzt ölhydraulische Schwingungsdämpfung mit Gewichtseinstellung.

Die wichtigsten Einstellelemente arbeiten federunterstützt und liegen ergonomisch günstig im Handbereich.

Der Komfortfahrersessel KFS 9 ist ausrüstbar mit den Mehrausstattungen siehe Pos. 5 – 25. Die Metallteile sind korrosionsgeschützt schwarz lackiert.

Technische Daten:

Schwinghub	80 mm
Gewichtseinstellung stufenlos	50 – 120 kg
Horizontaleinstellung	160 mm
Rückenlehneneinstellung stufenlos	
Neigung nach hinten	max. 90°
Höhen- und Neigungseinstellung	60 mm

Pos.				Gewicht kg	Form	Preis EURO
1	Fahrersessel Standardausführung mit atmungsaktivem Kunstlederbezug schwarz			25	KFS 91	
2	Fahrersessel Standardausführung mit Textilbezug grau / schwarz			25	KFS 92	
3						
4						
5	Kopfstütze					
6	Armlehnen einstellbar (2 Stück) 50 mm breit					
7	Armlehnen einstellbar (2 Stück) 100 mm breit					
8						
9	Rückenlehne mit Lendenwirbelstütze mechanisch regulierbar – 2 Wege					
10	Rückenlehne mit Lendenwirbelstütze mechanisch regulierbar – 4 Wege					
11						
12	Sitzkissen V-Ausschnitt (freie Sicht nach unten) (Pos. 19 erforderlich)					
13	Sitzkontakt 1 S 1,5 A 24 V DC					
14	Sitzkissen und Rückenlehne Standard mit Heizung 24 V DC 47 Watt					
15	Sitzkissen Verlängerung + 35 mm					
16	Sicherheitsgurt 2-Punktbefestigung					
17	Sicherheitsgurt 4-Punktbefestigung (Hosenträgergurt) (Pos. 5 erforderlich)					
18						
19	Längsverstellung doppelt 160 + 120 mm (total 280 mm) (Sitzhöhe + 30 mm)					
20	Pneumatische Schwingungsdämpfung mit Gewichtseinstellung					
	Kompressor 24 V DC 8 Ampere					
21	Manuelle Längsverstellung des Sitzes 500 mm mit Bodenplatte					
22						
23	Schonbezug					
24	Unterbau (Sockel)			10		
25						

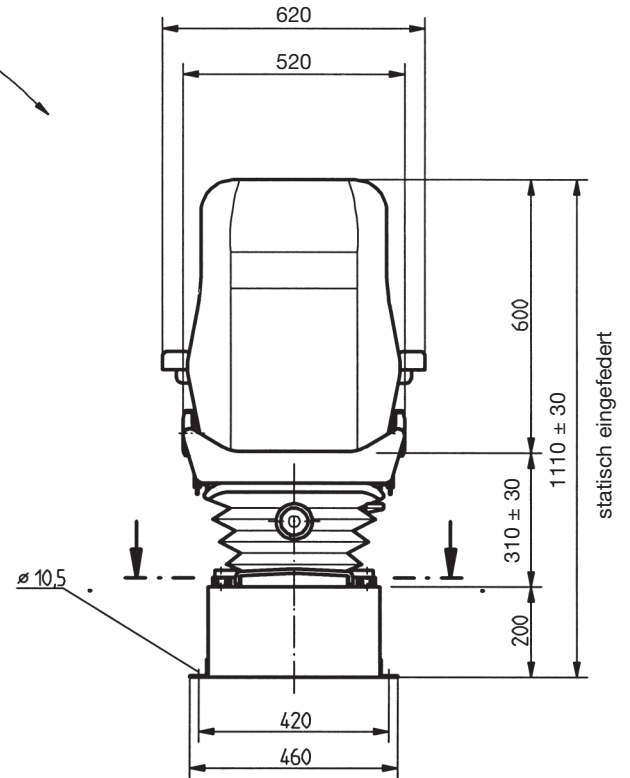
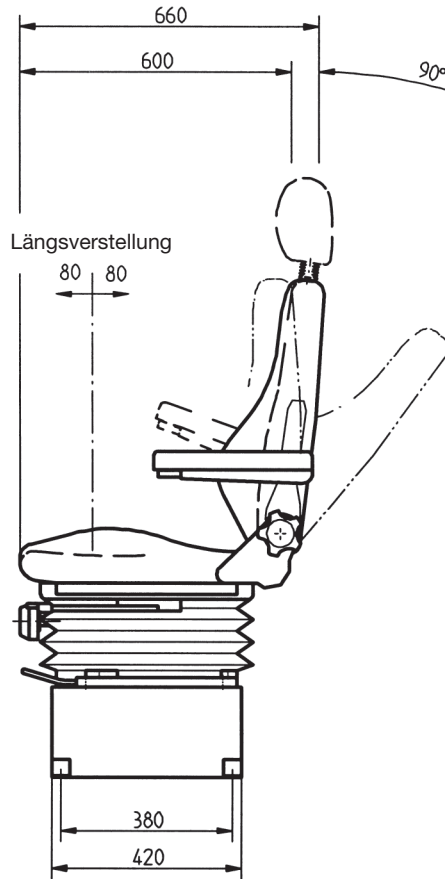

Manuelle Längsverstellung
des Sitzes 500 mm

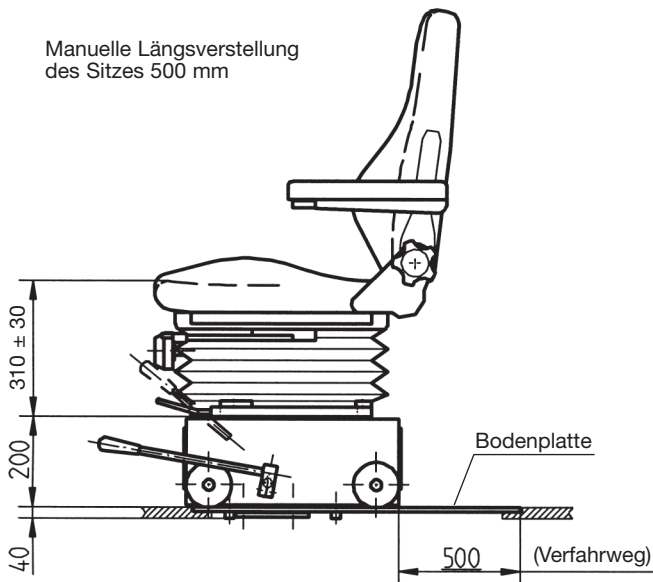

Befestigungsmaße
der Sitzschienen

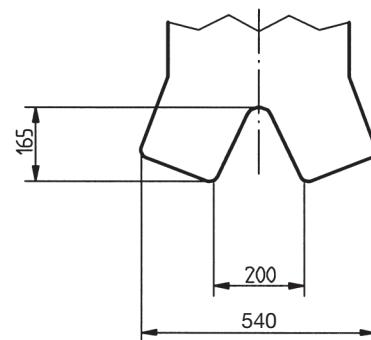
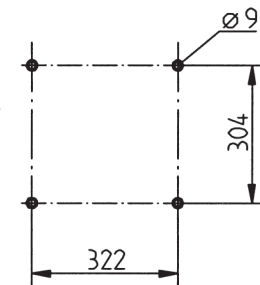

Sitzkissen mit V-Ausschnitt

