



Form KFS82-2-5-6-24-25

Der statische Fahrersessel KFS 8 ist nach ergonomischen Richtlinien gestaltet und entspricht hohen Komfortansprüchen.

Der Fahrersessel besitzt eine rollengelagerte Dreheinrichtung.

Die wichtigsten Einstellelemente arbeiten federunterstützt und liegen ergonomisch günstig im Handbereich.

Der Komfortfahrersessel KFS 8 ist ausrüstbar mit den Mehrausstattungen siehe Pos. 5 – 25. Der Unterbau (Sockel) ist ausrüstbar mit Heizung 2-stufig

2 x 2 kW 380 V AC, Ventilator 380 V AC Fördervolumen ca. 1000 m<sup>3</sup> pro Stunde, Umluftzufuhr (Öffnung im Sockel hinten), Frischluftzufuhr (Öffnung im Sockel unten), Wahlschalter für Heizung / Ventilator. Die Metallteile sind korrosionsgeschützt schwarz lackiert.

Technische Daten:

Horizontaleinstellung 150 mm

Rückenlehneneinstellung feinstufig  
Neigung nach hinten max. 28°

Höhen- und Neigungseinstellung 65 mm

Pos.				Gewicht kg	Form	Preis EURO
1	Fahrersessel Standardausführung mit atmungsaktivem Kunstlederbezug schwarz			25	KFS 81	
2	Fahrersessel Standardausführung mit Textilbezug grau / schwarz			25	KFS 82	
3						
4						
5	Kopfstütze					
6	Armlehnen stufenlos einstellbar (2 Stück) 50 mm breit					
7	Armlehnen stufenlos einstellbar (2 Stück) 100 mm breit					
8	Rückenlehne hoch + 100 mm und Neigung nach hinten max. 90°					
9	Rückenlehne Standard mit Lendenwirbelstütze mechanisch regulierbar					
10						
11	Sitzkissen Tiefeneinstellung mechanisch 60 mm					
12						
13						
14	Sitzkissen und Rückenlehne Standard mit Heizung 24 V DC 42 Watt					
15						
16	Sicherheitsgurt 2-Punktbefestigung					
17	Sicherheitsgurt 4-Punktbefestigung (Hosenträgergurt) (Pos. 5 erforderlich)					
18						
19						
20						
21						
22						
23	Dreheinrichtung rollengelagert für Sitz (in Pos. 1, 2 enthalten)					
24	Unterbau (Sockel)			10		
25	Heizung 2-stufig 2 x 2 kW 380 V AC mit Ventilator 380 V AC Fördervolumen ca. 1000 m <sup>3</sup> pro Stunde mit Wahlschalter für Heizung / Ventilator eingebaut im Unterbau (Sockel)			10		

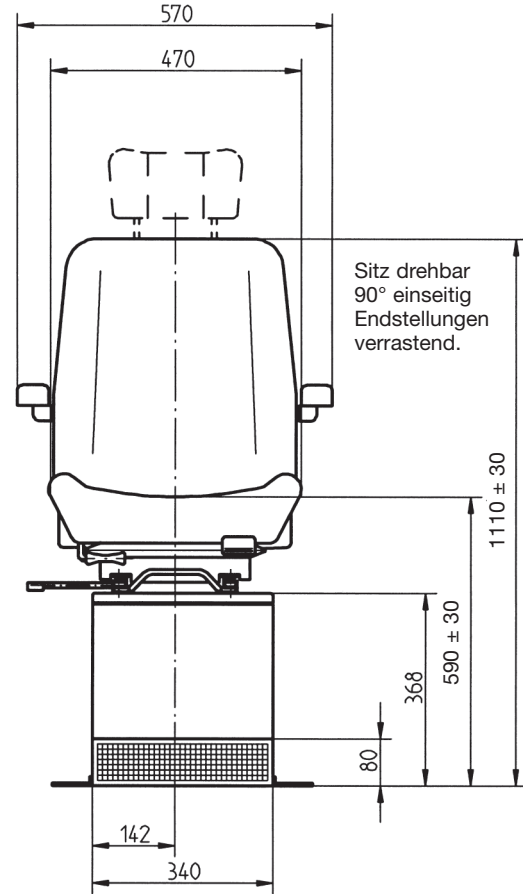
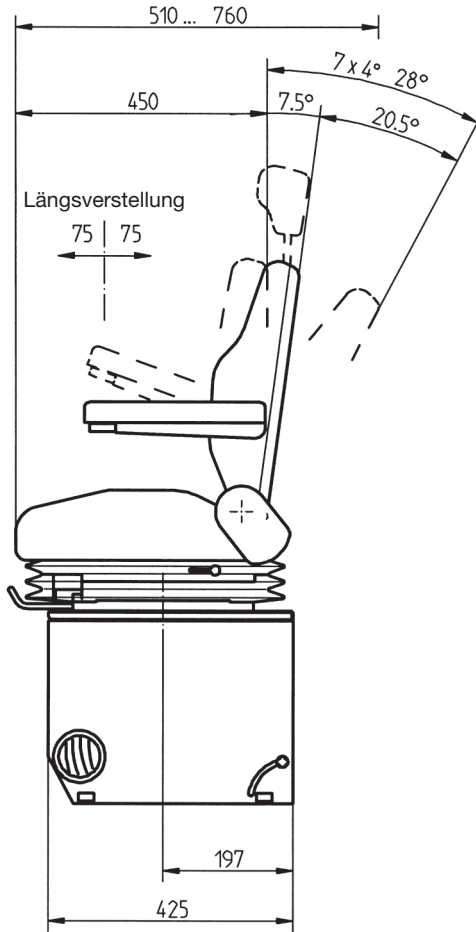

Befestigungsmaße  
der Sitzschienen

