



Form KFS4

Der Fahrersessel KFS 4 besitzt eine stufenlose Höheneinstellung mit Gasdruckfeder sowie eine ölhydraulische Schwingungsdämpfung mit Gewichtseinstellung.

Die Rückenlehne kann voll auf die Sitzfläche geklappt werden. Dieses gefaltete Sitzteil ist dann wiederum um 90° seitlich kippbar.

Alle diese Funktionen werden durch einfache Hebelbedienung ausgeführt.

Die Metallteile sind korrosionsgeschützt schwarz lackiert.

Technische Daten:

Schwinghub	80 mm
Gewichtseinstellung stufenlos	50 – 130 kg
Horizontaleinstellung	150 mm
Rückenlehneinstellung feinstufig	
Neigung nach hinten	max. 20°
Höheneinstellung	100 mm

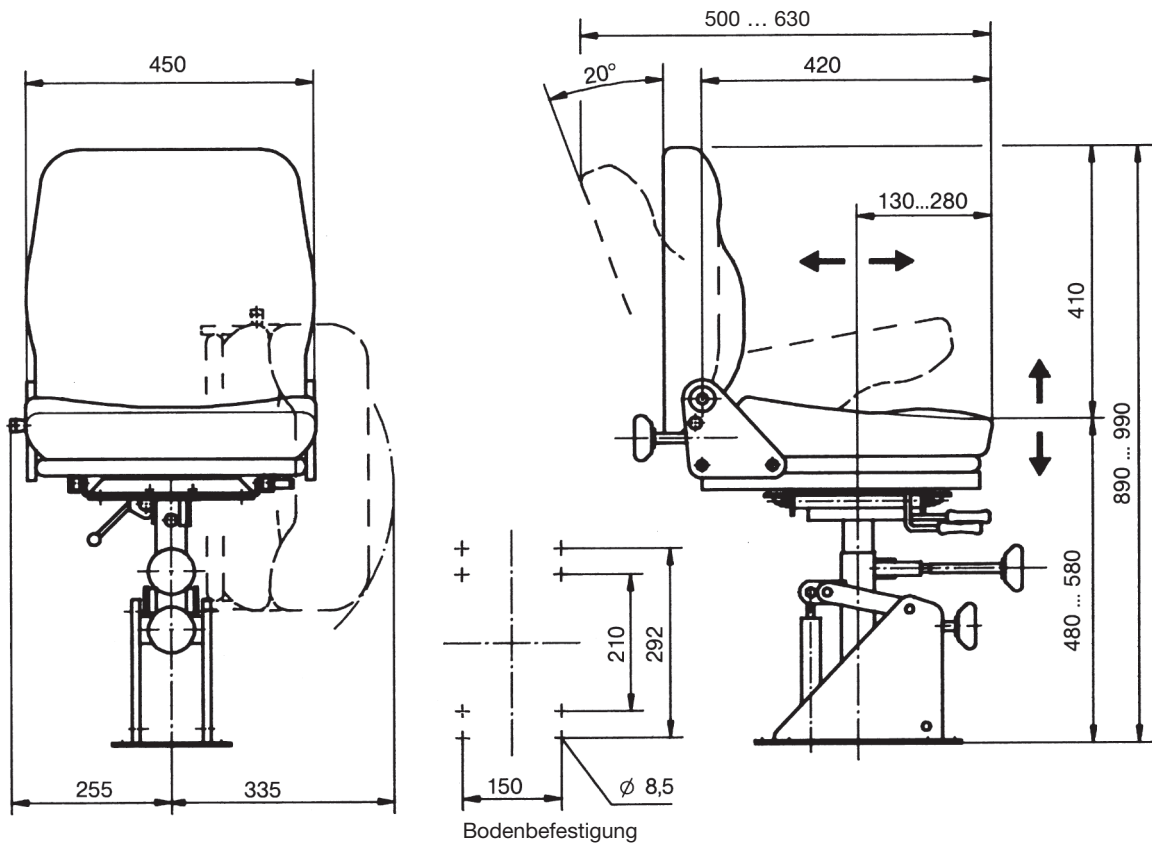

Pos.				Gewicht kg	Form	Preis EURO
1	Fahrersessel mit atmungsaktivem Kunstlederbezug schwarz			24	KFS 41	
2	Fahrersessel mit Textilbezug grau / schwarz			24	KFS 42	
3						
4	Armlehnen stufenlos einstellbar (2 Stück) 50 mm breit					
5	Armlehnen stufenlos einstellbar (2 Stück) 100 mm breit					
6						
7						
8						
9						
10						