



Form KFS2

Der Fahrersessel KFS 2 besitzt eine stufenlose Höheneinstellung mit Gasdruckfeder.

Die Rückenlehne kann voll auf die Sitzfläche geklappt werden. Dieses gefaltete Sitzteil ist dann wiederum um 90° seitlich kippbar.

Alle diese Funktionen werden durch einfache Hebelbedienung ausgeführt.

Die Metallteile sind korrosionsgeschützt schwarz lackiert.

Technische Daten:

Horizontaleinstellung 100 mm

Rückenlehneinstellung feinstufig
Neigung nach hinten max. 10°

Höheneinstellung 120 mm

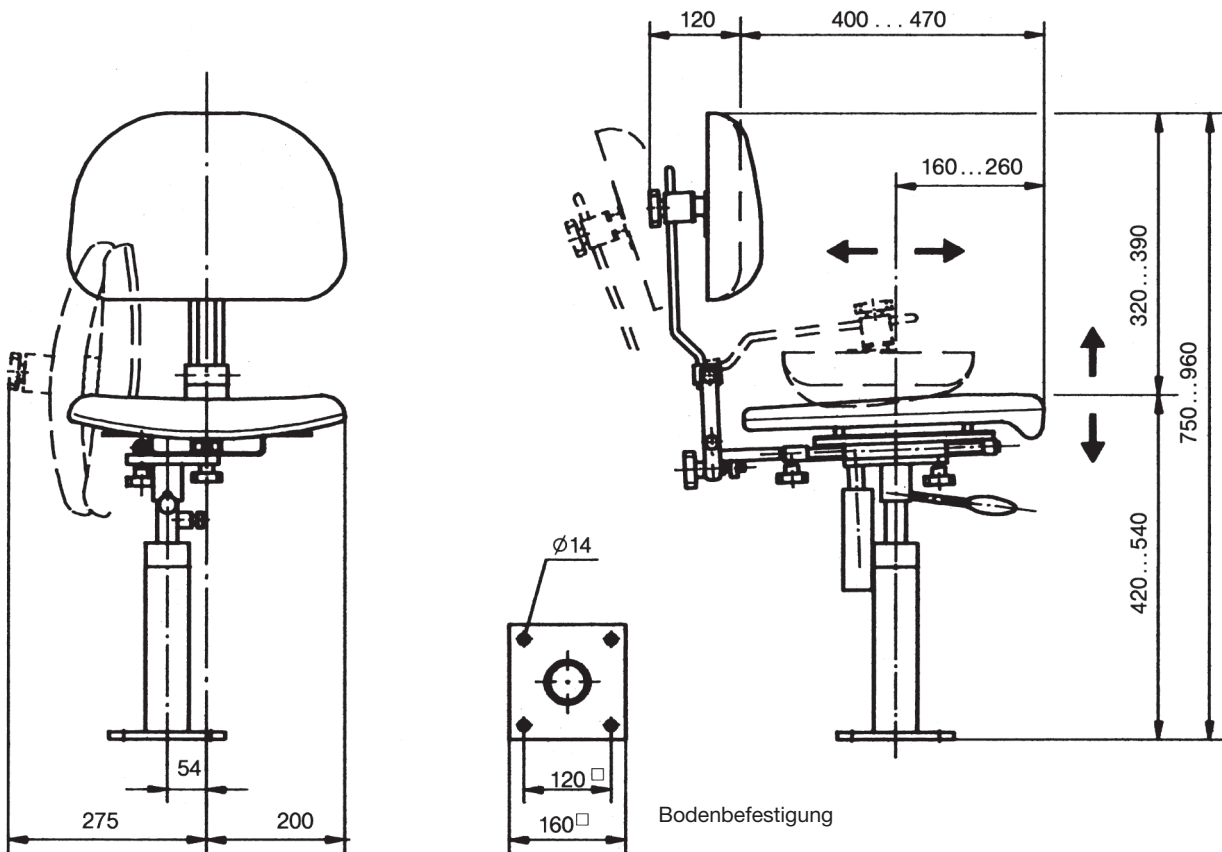

Pos.		Gewicht kg	Form	Preis EURO
1	Fahrersessel mit atmungsaktivem Kunstlederbezug schwarz	15	KFS 21	
2	Fahrersessel mit Textilbezug grau / schwarz	14	KFS 22	
3				
4				
5				
6				
7				
8				
9				
10				