



Form KST15XKFS92-...

Der drehbare Steuerstand KST 15 ist nach ergonomischen Richtlinien gestaltet und entspricht hohen Komfortansprüchen.

Die Standardausführung beinhaltet:

Steuerpulte: aus Stahlblech.

Der Steuerkasten mit den Einbaugeräten hat einen aufklappbaren Deckel mit Feststellvorrichtung. Durch eine Öffnung an der Innenseite, abgedeckt mit einem verschließbaren Steckdeckel, lässt sich die Klemmleiste bequem erreichen. Die Außenverdrahtung erfolgt durch die Schlauchrohre, welche die Steuerkästen mit der Traverse verbinden.

Sitz: komfortabler Fahrersessel KFS 10 mit pneumatischer Schwingungsdämpfung, Kompressor 24V DC mit Gewichtseinstellung, atmungsaktivem Kunstleder- oder Textilbezug, mit Kopfstütze, mit Armlehnen.

Verstellmöglichkeiten manuell: Sitzfläche horizontal und vertikal. Neigung der Sitzfläche, der Rückenlehne und der Armlehnen verstellbar. Gewichtseinstellung für optimale Federung.

Verstellmöglichkeiten motorisch: Höhenverstellung Sitz mit Steuerpulte hinten und/oder vorne (Neigungsverstellung) Längsverstellung Sitz mit Steuerpulte. Wahltaster für motorische Verstellung im Steuerpult. Motor 24 V DC ca. 15 Ampere.

Traverse: aus Stahlblech mit Klappdeckel zur Aufnahme der Leitungen. Der Sitz mit den Steuerpulten ist nach vorne kippbar, damit der Kabelkanal in der Traverse erreichbar ist.

Drehgestell: mit spielfreiem Kugellager. Drehbewegung 180° rechts, 90° links arretierbar durch Reibungsbremse.

Oberflächenbehandlung: Rostschutzgrundierung, Deckanstrich 2-fach aus Epoxidharzlack, Standardfarbe RAL 7032 kieselgrau. Strukturlack
Alle nicht lackierten Metallteile sind galvanisch verzinkt und chromatiert.

Planungsunterlagen siehe Katalog 5/003/004

zulässige Umgebungstemperatur	Betrieb	-40° C bis +60° C
	Lagerung	-50° C bis +80° C
Klimafestigkeit		
feuchte Wärme konstant	DIN IEC 68 Teil 2-3	
feuchte Wärme zyklisch	DIN IEC 68 Teil 2-30	
Schutzart	IP 54 IEC 529 DIN 40050	

Pos.				Gewicht kg	Form	Preis EURO
1	Steuerstand	Standardausführung	Steuerpulte 200 x 580 mm	236	KST 151	
2	Steuerstand	Standardausführung	Steuerpulte 270 x 580 mm	240	KST 152	
3						
4	Steuerstand	Standardausführung	Steuerpulte 320 x 580 mm	244	KST 154	
5	Steuerstand	Standardausführung	Steuerpulte Sondermaße		KST 15x	
6	weitere Fahrersessel KFS 10-Ausstattungen		siehe Katalog 2/142		KFS 10	
7	Fahrersessel KFS 6		siehe Katalog 2/134		KFS 6	
8	Fahrersessel KFS 9		siehe Katalog 2/140		KFS 9	
9	Monitorhalterung links oder rechts			10		
10	Fußauflage (erforderlich) am Drehgestell mitdrehend ± 30 mm			8		
11						
12	Manuelle Längsverstellung des Steuerstandes ± 250 mm			95		
13						
14						
15	Motorische Höhenverstellung der Steuerpulte ± 25 mm 24 V DC					
16	Motorische Längsverstellung der Steuerpulte ± 40 mm 24 V DC					
17						
18	Motorische Verdrehung des Steuerstandes 24 V DC (Sitzhöhe + 70 mm)			18		
19	Heizung 2 x 2 kW mit Ventilator 230 V 50 Hz Fördervolumen ca. 300 m³ pro Stunde (seitlich an der Traverse angebaut)					
20	Verbundantriebe		siehe Katalog 1/100			
21	Stirnradantriebe		siehe Katalog 1/200			
22	Doppelhebelantriebe		siehe Katalog 1/160			
23	Steuerschalter		siehe Katalog 1/220			
24	Befehls- und Meldegeräte		siehe Katalog 1/360			
30	Klemmleiste 4 mm² ohne Verdrahtung je Klemme				KL	
31	Klemmleiste 4 mm² mit Verdrahtung Draht 1,5 mm² je Klemme				KL	
32	Außenverdrahtung Einzeladern hochflexibel 1,5 mm² 5 Meter lang					
33	Mehr- Minderpreis je Meter					
40	Sonderlackierung					
41	Bezeichnungsschild ungraviert mit 2 oder 4 Richtungspfeilen					
42	Gravur von je 10 Schriftzeichen					

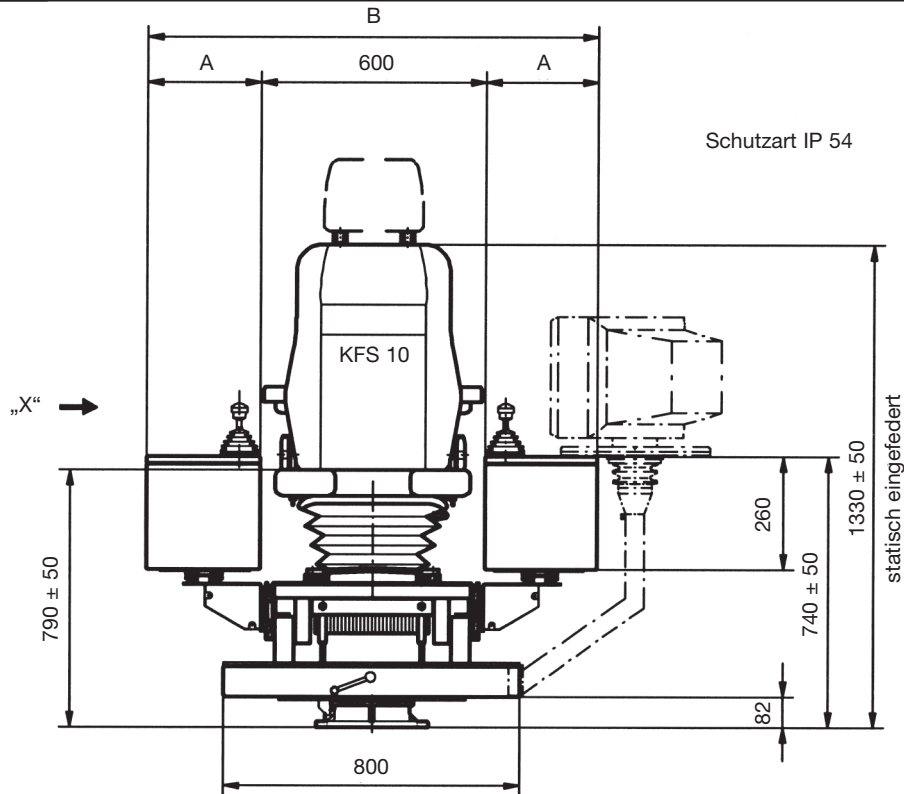

Form	Maß A	Maß B	Maß C
KST 151	200	1000	800
KST 152	270	1140	845
KST 154	320	1240	880

