



Form KST6KFS62-...

Der drehbare Steuerstand KST 6 ist nach ergonomischen Richtlinien gestaltet und entspricht hohen Komfortansprüchen.

Die Standardausführung beinhaltet:

Steuerpulte: aus Kunststoff geschäumt.
Der Steuerkasten mit den Einbaugeräten ist vertikal und horizontal stufenlos einstellbar.
Die Leitungen werden durch ein Schlauchrohr in die Traverse geführt. (Klemmleiste)

Sitz: komfortabler Fahrersessel KFS 6 mit Feder-Schwing-System, ölhydraulischer Schwingungsdämpfung mit Gewichtseinstellung, atmungsaktivem Kunstleder- oder Textilbezug, mit Kopfstütze, mit Armlehnen.

Verstellmöglichkeiten: Sitzfläche horizontal und vertikal. Neigung der Sitzfläche, der Rückenlehne und der Armlehne verstellbar. Gewichtseinstellung für optimale Federung.

Traverse: aus Profilstahl mit Klappdeckel zur Aufnahme der Leitungen. Der Sitz ist nach hinten kippbar, damit der Kabelkanal in der Traverse erreichbar ist.

Drehgestell: mit spielfreiem Kugellager. Drehbewegung 180° rechts, 90° links arretierbar durch Reibungsbremse.

Oberflächenbehandlung: Rostschutzgrundierung, Deckanstrich 2-fach aus Epoxidharzlack, Standardfarbe RAL 9011 schwarz. Strukturlack
Alle nicht lackierten Metallteile sind galvanisch verzinkt und chromatiert.

Planungsunterlagen siehe Katalog 5/003/004

zulässige Umgebungstemperatur	Betrieb	-40° C bis +60° C
	Lagerung	-50° C bis +80° C
Klimafestigkeit		
feuchte Wärme konstant	DIN IEC 68 Teil 2-3	
feuchte Wärme zyklisch	DIN IEC 68 Teil 2-30	
Schutzart	IP 54 IEC 529 DIN 40050	

Pos.				Gewicht kg	Form	Preis EURO
1	Steuerstand	Standardausführung		48	KST 6	
2	Steuerstand	Standardausführung nicht drehbar		48	KST 61	
3	Steuerstand	Standardausführung ohne Drehgestell, Traverse (Unterbau)		38	KST 62	
4						
5						
6	weitere Fahrersessel KFS 6-Ausstattungen	siehe Katalog 2/134			KFS 6	
7	Fahrersessel KFS 9	siehe Katalog 2/140			KFS 9	
8						
9						
10	Fußauflage am Drehgestell mitdrehend ± 30 mm			8		
11						
12						
13	Manuelle Längsverstellung des Steuerstandes ± 250 mm			95		
14						
15						
16						
17						
18						
19	Heizung 2 x 2 kW mit Ventilator 230 V 50 Hz Fördervolumen ca. 300 m³ pro Stunde (seitlich an der Traverse angebaut)					
20	Verbundantriebe	siehe Katalog 1/100				
21	Stirnradantriebe	siehe Katalog 1/200				
22	Doppelhebelantriebe	siehe Katalog 1/160				
23	Steuerschalter	siehe Katalog 1/220				
24	Befehls- und Meldegeräte	siehe Katalog 1/360				
30	Klemmleiste 4 mm² ohne Verdrahtung je Klemme				KL	
31	Klemmleiste 4 mm² mit Verdrahtung Draht 1,5 mm² je Klemme				KL	
32	Außenverdrahtung Einzeladern hochflexibel 1,5 mm² 5 Meter lang					
33	Mehr- Minderpreis je Meter					
40	Sonderlackierung					
41	Bezeichnungsschild ungraviert mit 2 oder 4 Richtungspfeilen					
42	Gravur von je 10 Schriftzeichen					

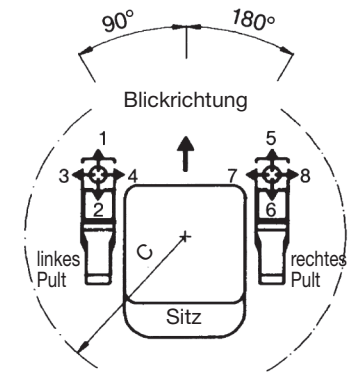
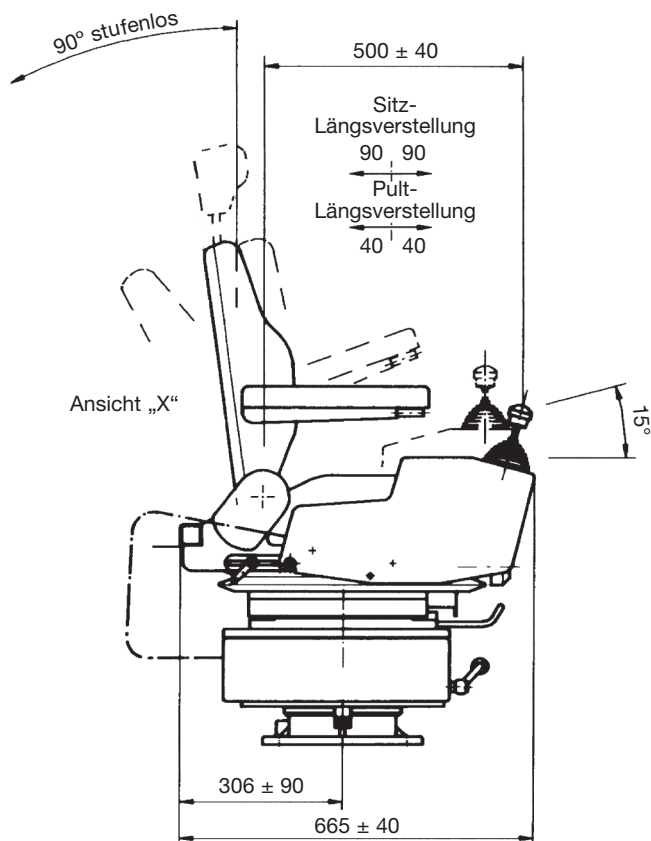
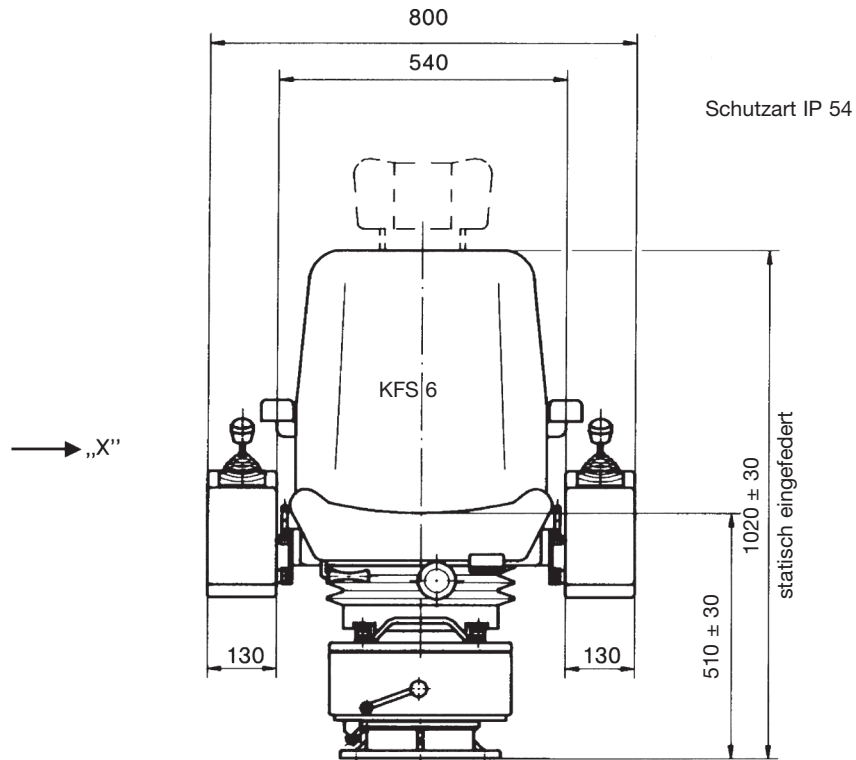

Drehradius „C“ - bei minim. Längsverstellung = 520 mm
„C“ - bei max. Längsverstellung = 620 mm

