



Form KST51KFS92-...

Der drehbare Steuerstand KST 5 ist nach ergonomischen Richtlinien gestaltet und entspricht hohen Komfortansprüchen.

Die Standardausführung beinhaltet:

Steuerpulte: aus Stahlblech.

Der Steuerkasten mit den Einbaugeräten hat einen aufklappbaren Deckel mit Feststellvorrichtung. Durch eine Öffnung an der Innenseite, abgedeckt mit einem verschließbaren Steckdeckel, lässt sich die Klemmleiste bequem erreichen.

Sitz: komfortabler Fahrersessel KFS 6 mit Feder-Schwing-System, ölhdraulischer Schwingungsdämpfung mit Gewichtseinstellung, atmungsaktivem Kunstleder- oder Textilbezug, mit Kopfstütze, mit Armlehnen.

Verstellmöglichkeiten: Sitzfläche horizontal und vertikal. Neigung der Sitzfläche, der Rückenlehne und der Armlehnen verstellbar. Gewichtseinstellung für optimale Federung.

Traverse: aus Profilstahl mit Klappdeckel zur Aufnahme der Leitungen. Der Sitz ist nach vorne kippbar, damit der Kabelkanal in der Traverse erreichbar ist.

Drehgestell: mit spielfreiem Kugellager. Drehbewegung 180° rechts, 90° links arretierbar durch Reibungsbremse.

Oberflächenbehandlung: Rostschutzgrundierung, Deckanstrich 2-fach aus Epoxidharzlack, Standardfarbe RAL 7032 kieselgrau. Strukturlack
Alle nicht lackierten Metallteile sind galvanisch verzinkt und chromatiert.

Planungsunterlagen siehe Katalog 5/003/004

| | | |
|-------------------------------|-------------------------|-------------------|
| zulässige Umgebungstemperatur | Betrieb | -40° C bis +60° C |
| | Lagerung | -50° C bis +80° C |
| Klimafestigkeit | | |
| feuchte Wärme konstant | DIN IEC 68 Teil 2-3 | |
| feuchte Wärme zyklisch | DIN IEC 68 Teil 2-30 | |
| Schutzart | IP 54 IEC 529 DIN 40050 | |

| Pos. | | | | Gewicht kg | Form | Preis EURO |
|------|--|--------------------|--------------------------|------------|--------|------------|
| 1 | Steuerstand | Standardausführung | Steuerpulte 200 x 580 mm | 84 | KST 51 | |
| 2 | Steuerstand | Standardausführung | Steuerpulte 270 x 580 mm | 88 | KST 52 | |
| 3 | | | | | | |
| 4 | Steuerstand | Standardausführung | Steuerpulte 320 x 580 mm | 92 | KST 54 | |
| 5 | Steuerstand | Standardausführung | Steuerpulte Sondermaße | | KST 5x | |
| 6 | weitere Fahrersessel KFS 6-Ausstattungen | | siehe katalog 2/134 | | KFS 6 | |
| 7 | Fahrersessel KFS 9 | | siehe Katalog 2/140 | | KFS 9 | |
| 8 | Fahrersessel KFS 10 | | siehe Katalog 2/142 | | KFS 10 | |
| 9 | Monitorhalterung links oder rechts T 478 | | | 10 | | |
| 10 | Fußauflage am Drehgestell mitdrehend ± 30 mm | | | 8 | | |
| 11 | | | | | | |
| 12 | Manuelle Längsverstellung der Steuerpulte ± 75 mm | | | | | |
| 13 | Manuelle Längsverstellung des Steuerstandes ± 250 mm | | | 95 | | |
| 14 | Manuelle Höhenverstellung des Steuerstandes 80 mm (Gasdruckfeder) | | | 25 | | |
| 15 | | | | | | |
| 16 | | | | | | |
| 17 | | | | | | |
| 18 | Motorische Verdrehung des Steuerstandes 24 V DC (Sitzhöhe + 30 mm) | | | 8 | | |
| 19 | Heizung 2 x 2 kW mit Ventilator 230 V 50 Hz Fördervolumen ca. 300 m³ pro Stunde (seitlich an der Traverse angebaut) | | | | | |
| 20 | Verbundantriebe | | siehe Katalog 1/100 | | | |
| 21 | Stirnradantriebe | | siehe Katalog 1/200 | | | |
| 22 | Doppelhebelantriebe | | siehe Katalog 1/160 | | | |
| 23 | Steuerschalter | | siehe Katalog 1/220 | | | |
| 24 | Befehls- und Meldegeräte | | siehe Katalog 1/360 | | | |
| 30 | Klemmleiste 4 mm² ohne Verdrahtung je Klemme | | | | KL | |
| 31 | Klemmleiste 4 mm² mit Verdrahtung Draht 1,5 mm² je Klemme | | | | KL | |
| 32 | Außenverdrahtung Einzeladern hochflexibel 1,5 mm² 5 Meter lang | | | | | |
| 33 | Mehr- Minderpreis je Meter | | | | | |
| 40 | Sonderlackierung | | | | | |
| 41 | Bezeichnungsschild ungraviert mit 2 oder 4 Richtungspfeilen | | | | | |
| 42 | Gravur von je 10 Schriftzeichen | | | | | |

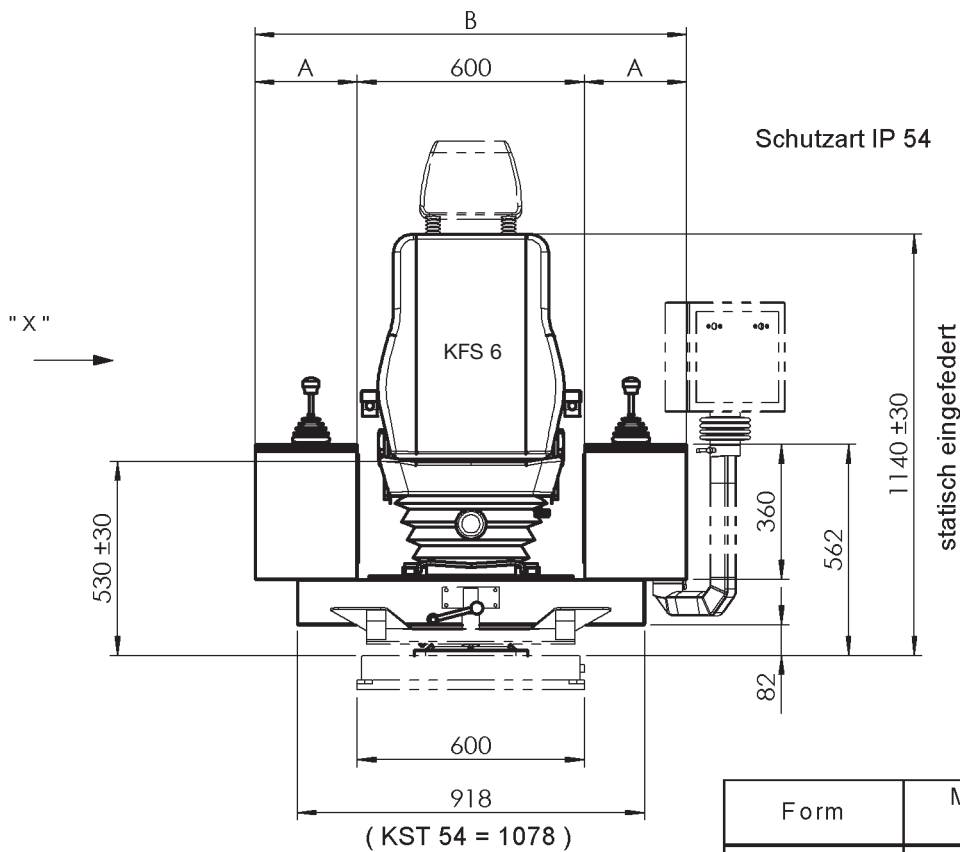

| Form | Maß A | Maß B | Maß C |
|--------|-------|-------|-------|
| KST 51 | 200 | 1000 | 580 |
| KST 52 | 270 | 1140 | 640 |
| KST 54 | 320 | 1240 | 690 |

