



Form V8LB3DSRPA12-2ZP+2ZP-...

Der Verbundantrieb V 8 ist ein für den Elektrohydraulikbereich konzipiertes robustes Schaltgerät nach IEC 947-5-1 EN 60947 DIN VDE 0660-200. Der modulare Aufbau macht dieses Schaltgerät universell einsetzbar. Der V 8 ist beständig gegen Öl, Seeklima, Ozon und UV-Strahlung.

Kontaktbestückung 0,5 A 110 V AC 15 bzw. 1,5 A 24 V DC 13
I min > 0,2 mA 2 V DC 12 Goldschicht max. 0,12 Watt belastbar (Standard)

mechanische Lebensdauer V 8	10 Millionen (Schaltspiele)
mechanische Lebensdauer VV 8	20 Millionen (Schaltspiele)
zulässige Umgebungstemperatur	Betrieb -40° C bis +60° C
	Lagerung -50° C bis +80° C

Klimafestigkeit	DIN IEC 68 Teil 2-3
feuchte Wärme konstant	DIN IEC 68 Teil 2-30
feuchte Wärme zyklisch	IP 54 IEC 529 DIN 40050
Schutzart frontseitig	

Technische Daten siehe Katalog 5/100
Planungsunterlagen siehe Katalog 5/002

Antriebsblock mit schematischer Darstellung des Meisterschalteranbaus und der Schaltrichtungen. Gezeichnete Ausführung links (rechts spiegelbildlich).

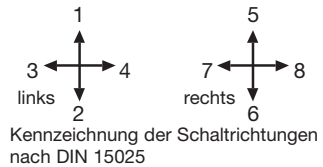

Pos.	V 81	V 8	Form- erweiterung	Gewicht Gramm	Form	Preis EURO
1	1	1		800	V 81	
2	↑	↑		800	VV 81	
3	○	3 ← ○ → 4		900	V 8	
4	↓	↓		900	VV 8	
5	2	2				
7.1	Verbundantrieb links	(SR 1-2, 3-4)			L	
7.2	Verbundantrieb rechts	(SR 5-6, 7-8)			R	
10	Schaltkulisse kreuzförmig	(verhindert Schaltung in die Diagonale)		60	P	
11	Schaltkulisse Sonderausführung	(z. B. H-Kulisse)		60	PX	
20	Schaltstange mit Griffkugel massiv					
21	Schaltstange mit mechanischer Nullstellungsverriegelung					
21.1	durch Hochziehen			50	M	
21.2	durch Hochziehen, Verriegelung in der Schaltkulisse oder Gelenkbügel			60	MP	
21.3	durch Niederdrücken			50	MN	
21.4	Mechanische Nullstellungsverriegelung mit Signalgeber siehe Katalog 1/282					
22	Schaltstange mit Totmanntaster	1 S		100	T	
23	Schaltstange mit Signaltaster	1 S		100	H	
24	Schaltstange mit Drucktaster	1 S		110	D	
25	Schaltstange mit Drucktaster versenkt	1 S		110	DV	
26	Schaltstange mit Ballengriff B 1			40	B 1	
27	Schaltstange mit Ballengriff B 1 mit Drucktaster oben	1 S		60	B 1T	
28	Schaltstange verlängert oder gekürzt					
28.1		-20 mm			S5	
28.2		+20 mm			S8	
29	weitere Griffkugeln, Ballengriffe und T-Griffe mit und ohne Signalgeber siehe Katalog 1/280...					
30	Meisterschalter (Schaltelement) Nullrastung					
31			Kontaktzahl	1	20	1
32	Schaltrichtung 1-2 und 3-4 je 1 Meisterschalter			2	40	2
33	Programmierung nach Abwicklung MS siehe Katalog 5/001		A...	3	60	3
34	oder nach Ihrer Abwicklung					
36	Schaltfolge 3-0-3					
38	Rückzugfeder in die Mittelstellung	(getrennt pro Schaltrichtung)		30	Z	
39	Reibungsbremse einstellbar	(getrennt pro Schaltrichtung)		30	R	
40	Sollwertgeber je Meisterschalter mit Anbau					
	Leitplastik-Potentiometer T 301, Mittelanzapfung linear,		...P18 □	70	P	
	0,5 Watt Schleiferstrom max. 1 mA					
	Ohmwerte 2 x 1k ≙ P182, 2 x 2k ≙ P183, 2 x 5k ≙ P184, 2 x 10k ≙ P185					
41	Potentiometeranbaumöglichkeit Achse 6 mm Verstellwinkel 2 x 120°				(P)	
42	Sollwertgeberanbaumöglichkeit mit Drehwinkelanpassung				(P)	
43	weitere Sollwertgeber siehe Katalog 1/240...		P...			
45	Elektroniken (Verstärker, Profi-Bus, CAN-Bus) siehe Katalog 3/510/...		E...			
50	Abdeckhaube			300	B	
51	Filterstutzen M 20 für Klimaausgleich			20		
52	Kabeleinführung M 20 mit Zugentlastung und Knickschutz			30		
53	Steckdose	14-polig Buchseneinsatz CPC 17 mit Verdrahtung		150		
54	Stecker	14-polig Stifteinsatz CPC 17 ohne Verdrahtung		150		
55	Verdrahtung Steckdose oder Stecker je Leitungsanschluss					
60	Bezeichnungsschild ungraviert mit 2 oder 4 Richtungspfeilen					
61	Gravur von je 10 Schriftzeichen					



T = Totmanntaster
H = Signaltaster
M = mech. Nullstellungsverriegelung

Griffkugel
D = -Drucktaster

Ballgriff B 1
B 1T = Totmanntaster
siehe Katalog 1/284

Ballgriff B 2
für die 3. Achse 9-10
siehe Katalog 1/285

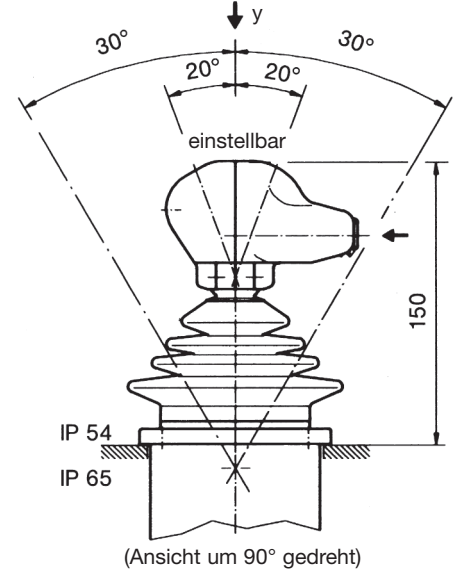
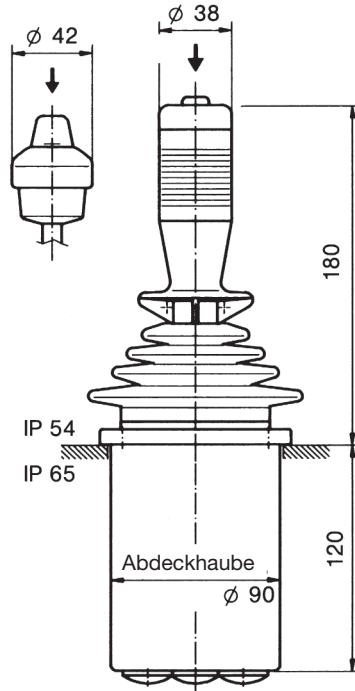
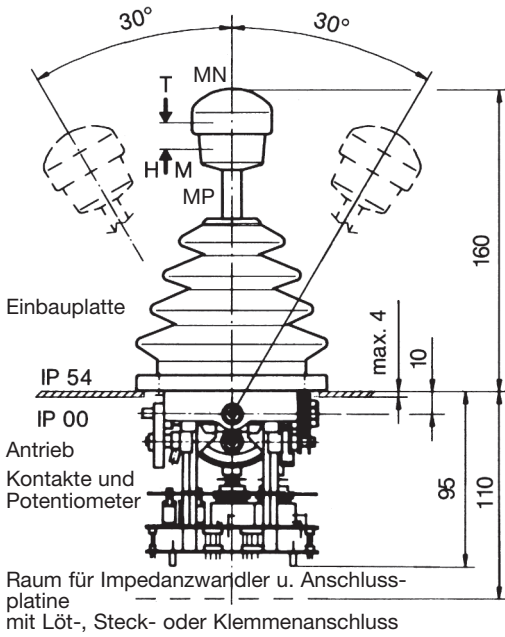

Ballgriff B 3
siehe Katalog 1/286
für 3. Achse 11-12
für 4. Achse 13-14

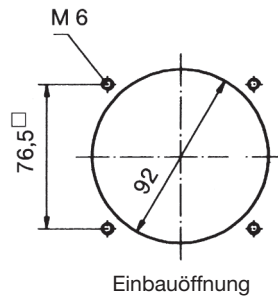
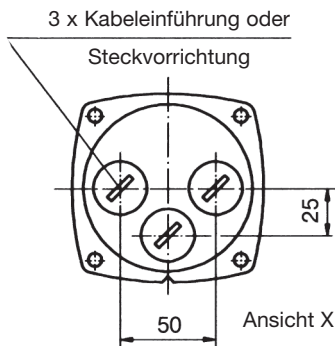
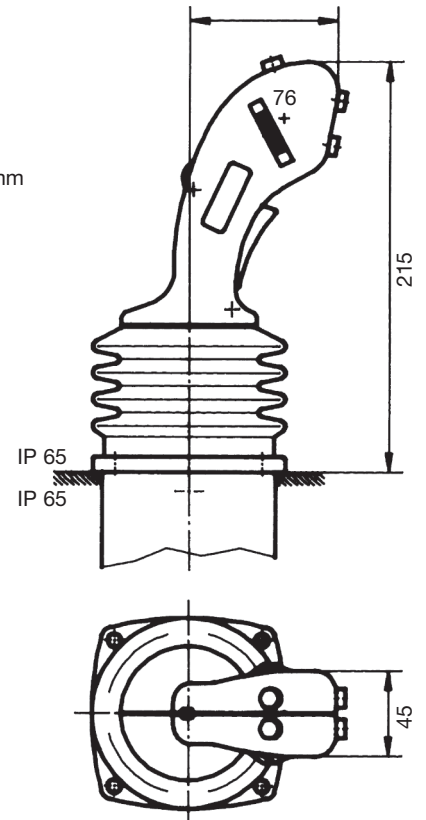
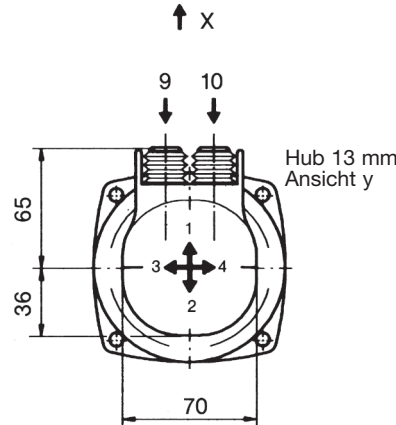
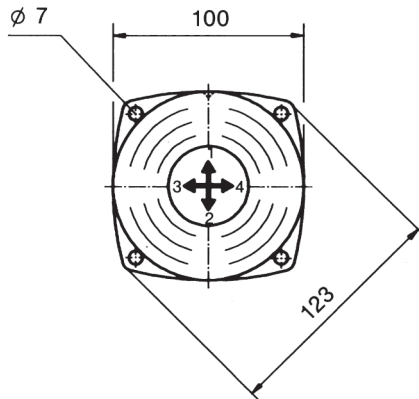

	V8	L	S5	P	B3K - 3	Z	P + 1	R	P	-B-	-X-	A050	P184	+A98	P022	
Verbundantrieb																Sollwertgeberbeschreibung SR 3-4 (7-8) siehe S. 1/240ff
Einbauseite L o. R																Abwicklung SR 3-4 (7-8) siehe S. 5/001
Sonderschaltstange																Sollwertgeberbeschreibung SR 1-2 (5-6) siehe S. 1/240ff
Kulisse																Abwicklung SR 1-2 (5-6) siehe S. 5/001
Grifftyp																Sonder bitte beschreiben
Schaltelement in SR 1-2 (5-6)																Gehäuse
Rückzugfeder in SR 1-2 (5-6)																Sollwertgeber in SR 3-4 (7-8)
Sollwertgeber in SR 1-2 (5-6)																Reibungsbremse in SR 3-4 (7-8)
Schaltelement in SR 3-4 (7-8)																